

**Rollei**

# Lumen Ring Bi Color

Ringlicht mit LEDs in Warm- und -Kaltweiß



**ANLEITUNG auf Deutsch**  
MANUAL in English

Erhältlich im  
 **App Store**

JETZT BEI  
 **Google Play**

[www.rollei.de](http://www.rollei.de)

## Vor dem ersten Gebrauch

Lesen Sie vor dem ersten Gebrauch die Bedienungsanleitung und die Sicherheitshinweise aufmerksam durch.

Bewahren Sie die Bedienungsanleitung zusammen mit dem Gerät für den späteren Gebrauch auf. Sollten andere Personen dieses Gerät nutzen, so stellen Sie ihnen diese Anleitung zur Verfügung. Wenn Sie das Gerät an Dritte weitergeben, gehört diese Anleitung zum Gerät und muss mitgeliefert werden.

## Bestimmungsgemäßer Gebrauch

Dieses Gerät ist nur als Foto- und Videobeleuchtung konzipiert. Es darf nicht zu anderen Zwecken, und insbesondere nicht zur häuslichen Raumbeleuchtung, verwendet werden.

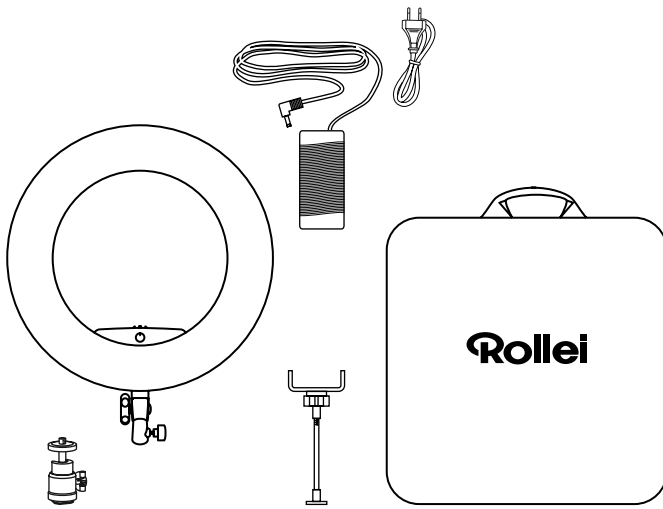

## Zeichenerklärung

Die folgenden Symbole werden in dieser Bedienungsanleitung, auf dem LED-Licht, dem Netzteil oder auf der Verpackung verwendet.

**CE** Mit diesem Symbol gekennzeichnete Produkte erfüllen alle maßgeblichen Gemeinschaftsvorschriften des Europäischen Wirtschaftsraums.

**≡** Mit diesem Zeichen gekennzeichnete Produkte werden mit Gleichstrom betrieben.

**~** Mit diesem Zeichen gekennzeichnete Produkte werden mit Wechselstrom betrieben.

**□** Geräte mit diesem Zeichen haben eine zusätzliche oder verstärkte Isolierung und entsprechen der Schutzklasse II.

**🏠** Nur für innen. Geräte mit diesem Zeichen dürfen nur im Haus betrieben werden (trockene Umgebung).

**⚡** Mit diesem Symbol gekennzeichnete Produkte haben eine positive Polarität. Sie dürfen nur mit Produkten verbunden werden, die ebenfalls eine positive Polarität haben.

## Verpackungsinhalt



Rollei Lumen Ring Bi Color,  
Netzteil, Smartphone-Halterung,  
Mini-Kugelkopf, Tasche

## Übersicht

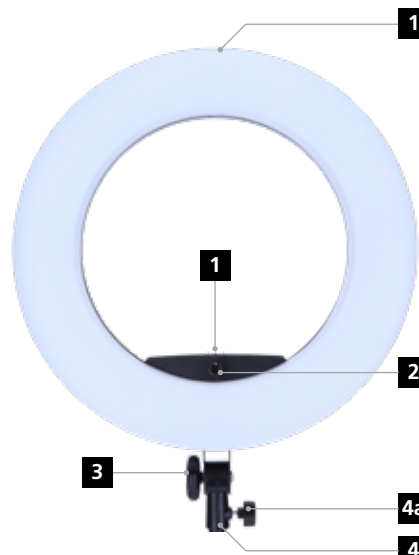
- 1** Zubehöranschluss
- 2** Vorderer Einstellknopf
- 3** Verriegelungsschraube (Neigungswinkel)
- 4** Halterung für Lampenstativ (Lampenstativ optional)
- 4a** Sicherungsschraube
- 5** Batteriefach
- 6** Netzanschluss
- 7** LED-Anzeige für die Farbtemperatur
- 8** LED-Anzeige für die Helligkeit
- 9** Einstellknopf
- 10** Ein-/ Ausschalter



## Stromversorgung

- **Benutzung mit Netzteil:** Bitte stecken Sie das mitgelieferte Netzteil in den Netzanschluss. Schieben Sie den Ein-/ Ausschalter auf das Symbol „“ um das LED-Licht einzuschalten.
- **Benutzung mit wiederaufladbaren Akkus:** Setzen Sie die Akkus in das Batteriefach und stellen Sie den Ein-/ Ausschalter auf das Symbol „“, um das LED-Licht einzuschalten.

### Hinweis:

- Akkus und Ladegerät sind optional bei Rollei erhältlich.  
2 Stück Li-Ion (Ersatz-) Sony NP-F750/F970

## Rollei Lumen App

Laden Sie die „Rollei Lumen“ App direkt aus dem App- oder dem Google Play Store (IOS 9.0 oder höher, Android 5.0 oder höher).



## Technische Daten

Anzahl LED	504 (252 Weißlicht / 252 Warmlicht)
Leistung	65 W
Beleuchtungsstärke	5500K: 2900 lx / 0,5 m 3200K: 2652 lx / 0,5 m
Farbwiedergabeindex	(CRI) 95+
Farbtemperatur	3200 – 5500 K
Bluetooth®*	Version 4.0
Frequenzband	2,400 GHz – 2,480 GHz
Max. abgestrahlte Sendeleistung	8 dBm
Akkuanschluss	2x Lithium Ion Akkus Sony NP-F750/F970 (Li-Ion Akku optional)
Anschlüsse	DC Input 15 V / 6 A
Netzteil	Input: 100 – 240 V ~ 2,5 A / 50 /60 Hz Output: 15,5 Volt 6,0 A  Power: 93 W   Schutzklasse: II
Durchmesser	Außen ca. 45 cm   Innen ca. 30 cm
Abmessungen	45 x 50 x 9 cm
Gewicht	Ca. 1380 g
Lieferumfang	Rollei Lumen Ring Bi Color, Netzteil, Smartphone-Halterung, Mini-Kugelkopf, Tasche, Bedienungsanleitung

\*Die Bluetooth® Wortmarke und Logos sind eingetragene Warenzeichen der Bluetooth SIG, Inc. und die Verwendung dieser Marken durch Rollei erfolgt unter Lizenz. Andere Warenzeichen und Handelsnamen sind Eigentum ihrer jeweiligen Inhaber.

## Verbindung mit dem Smartphone

1. Aktivieren Sie Bluetooth®\* an Ihrem Smartphone.
2. Schalten Sie das Rollei Lumen Ring Bi Color ein.
3. Öffnen Sie die „Rollei Lumen“ App, die Verbindung mit dem Smartphone wird automatisch hergestellt.

### Hinweis:

- Die Verbindung wird mit Hilfe von „Bluetooth®\* Low Energy“ (BLE) hergestellt. Hierfür ist eine Standort-Freigabe der App notwendig. Die Verbindung zu dem LED-Licht wird direkt in der App hergestellt.

## Anpassen von Farbtemperatur und Helligkeit

- Drehen Sie nach dem Einschalten den „Einstellknopf“ nach links oder rechts, um die Helligkeit zu erhöhen oder zu verringern.
- Die Helligkeit kann zwischen 0% und 99% eingestellt werden (Schritte: 1%, 2%, 3%, 4%, 5%, 6%, ...).
- Drücken Sie nach dem Einschalten den „Einstellknopf“ um die Farbtemperatur zu ändern. Drehen Sie den Einstellknopf nach links oder rechts, um den Kelvin-Wert zu erhöhen oder zu verringern.
- Die Farbtemperatur kann zwischen 3200K und 5500K in Zehnerschritten eingestellt werden.

## Sicherheitshinweise

### Gefahr durch elektrischen Strom!

**Fehlerhafte elektrische Installationen oder eine übermäßige Netzspannung können Stromschlag verursachen.**

- Schließen Sie das Produkt nur dann an, wenn die Netzspannung der Steckdose mit den Angaben auf dem Typenschild übereinstimmt.
- Das Produkt an eine leicht zugängliche Steckdose anschließen, damit Sie es bei Problemen schnell vom Netz trennen können.
- Nur das mitgelieferte Netzkabel benutzen.
- Verwenden Sie das Produkt nicht, wenn es sichtbar beschädigt ist oder wenn das Kabel defekt ist.
- Wenn das Produkt oder das Zubehör beschädigt ist, muss es durch den Hersteller, dessen Kundendienst oder eine ähnlich qualifizierte Person ausgetauscht bzw. repariert werden, um Gefährdungen zu vermeiden.
- Das Gehäuse darf nicht geöffnet und Reparaturen dürfen ausschließlich von einem Fachmann ausgeführt werden. Wenden Sie sich hierzu an eine Fachwerkstatt. Bei Reparaturen durch den Benutzer, unsachgemäßem Anschluss oder Fehlbedienung werden jegliche Haftung und alle Gewährleistungsansprüche ausgeschlossen.
- Das Produkt nicht mit einer externen Zeitschaltuhr benutzen.
- Wenn Sie das Gerät für längere Zeit nicht benutzen, trennen Sie es immer von der Stromquelle.
- Schützen Sie das Produkt vor Feuchtigkeit. Berühren Sie es nicht mit nassen/feuchten Händen und tauchen Sie es nicht unter Wasser.
- Dieses Produkt ist nicht wasserdicht! Benutzen Sie dieses Produkt nicht im Regen oder in nassen Umgebungen. Berühren Sie das Produkt niemals bei Gewitter.
- Bevor Sie die Strom- oder Akkuverbindung trennen, schalten Sie das Gerät am Hauptschalter aus.

## Sicherheitshinweise

- Sorgen Sie für ausreichende Belüftung während des Betriebs. Das Geräts niemals abdecken.
- Verwenden Sie das Gerät nur mit geeigneten, hochwertigen Li-Ion-Akkus vom Typ Sony NP-F750/770/970.
- Nutzen oder lagern Sie das Gerät nicht bei hohen Temperaturen oder in geschlossenen Räumen mit direkter Sonneneinstrahlung. Bei Umgebungstemperaturen von mehr als 40° C sollte das Produkt nicht mehr genutzt werden.
- Entfernen Sie sofort den Akku und ggf. das Ladekabel bei ungewöhnlichen Geräuschen oder Gerüchen sowie Rauch aus dem Gehäuse.
- Dieses Produkt kann von Personen mit eingeschränkten physischen, sensorischen oder geistigen Fähigkeiten oder mangelnder Erfahrung und Know-how benutzt werden, sofern diese beaufsichtigt werden oder eine Anleitung zur sicheren Verwendung des Produktes erhalten haben und die sich aus dem Gebrauch entstehenden möglichen Gefahren verstehen. Kinder dürfen mit dem Produkt nicht spielen. Das Produkt darf von Kindern nicht gereinigt oder gepflegt werden. Halten Sie Kinder unter acht Jahren vom Produkt und den Zubehörteilen fern.

### Achtung!

- Niemals das Netzkabel als Tragegriff benutzen. Produkt und Zubehör von offenen Flammen, heißen Oberflächen und leicht entflammaren Materialien fernhalten.
- Verlegen Sie das Netzkabel so, dass es keine Stolpergefahr darstellt.
- Knicken Sie das Netzkabel nicht und legen Sie es nicht über scharfe Kanten.

### Achtung!

**Gefahr für Kinder und Personen mit eingeschränkten physischen, sensorischen oder geistigen Fähigkeiten (z. B. teilweise Behinderte, ältere Personen mit eingeschränkten körperlichen und geistigen Fähigkeiten) oder mangelnder Erfahrung und Know-how (z. B. ältere Kinder).**

- Stecken Sie keine Gegenstände in das Produkt.
- Das Produkt während des Betriebs und Ladens nicht unbeaufsichtigt lassen.
- Das Gerät ist kein Spielzeug. Halten Sie das Gerät, Zubehörteile und die Verpackungsmaterialien von Kindern und Tieren fern, um Unfällen und Erstickung vorzubeugen.
- Filmen Sie weder Auto-, Bus-, Fahrrad-, Motorradfahrer noch Zugführer während der Fahrt mit diesem Produkt. Der Fahrer kann geblendet werden und so einen Unfall verursachen. Dieses gilt auch für nicht aufgeführte Personen oder Gruppen, wenn durch eine mögliche Blendung ein Unfall verursacht werden könnte.
- Leuchten Sie nicht direkt in die Augen von Personen und Tieren, da dies zu Schädigungen der Netzhaut, Sehstörungen und sogar zur Erblindung führen kann.

**Hinweis:** Nur zur Beleuchtung für fotografische Zwecke. Nicht für die dauerhafte Raumbelichtung geeignet.

## Entsorgung



**Verpackung entsorgen:** Entsorgen Sie die Verpackung sortenrein. Geben Sie Pappe und Karton zum Altpapier, Folien in die Wertstoff-Sammlung.



**Entsorgung elektrischer und elektronischer Altgeräte und/ oder Batterien/Akkumulatoren durch Verbraucher in privaten Haushalten innerhalb der Europäischen Union.**

Dieses Symbol am Produkt oder an der Verpackung weist darauf hin, dass es nicht mit dem Hausmüll entsorgt werden darf. Sie müssen Ihr Altgerät und/oder Batterien/Akkumulatoren an entsprechende Sammelstellen zum Recycling elektrischer und elektronischer Geräte und/oder Batterien/Akkumulatoren übergeben. Weitere Informationen zum Recycling dieses Gerätes und/oder der Batterien/Akkumulatoren erhalten Sie bei Ihrer Stadtverwaltung, dem Laden, in dem Sie das Gerät erworben haben, oder Ihrem Entsorgungsbetrieb. Das Recycling von Materialien hilft bei der Schonung natürlicher Ressourcen und gewährleistet eine für die menschliche Gesundheit und Umwelt sichere Art der Wiederverwertung.

## Konformität

Hiermit erklärt die Rollei GmbH & Co. KG, dass der Funkanlagentyp „Rollei Lumen Ring Bi Color“ der Richtlinie 2014/53/EU entspricht.

Der vollständige Text der EU-Konformitätserklärung ist unter der folgenden Internetadresse verfügbar:  
[www.rollei.de/egk/LumenBiColor](http://www.rollei.de/egk/LumenBiColor)



Rollei GmbH & Co. KG, In de Tarpen 42,  
22848 Norderstedt, Deutschland

### Before the First Use

Before using the device for the first time, read the operating instructions and the safety instructions carefully.

Keep the operating instructions together with the device for later use. If other people use this device, please make these instructions available to them. If you pass the device on to third parties, these instructions belong to the device and must be supplied with it.





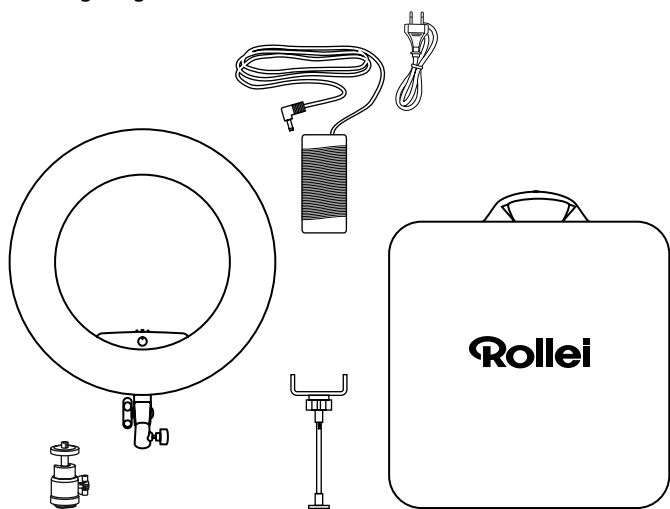

### Intended Use

This device is designed for photo and video lighting only. It may not be used for other purposes, and especially not for domestic room lighting.



### Explanation of symbols

The following symbols are used in this manual, on the LED light, the power supply unit or on the packaging.

-  Products marked with this symbol comply with all relevant community regulations of the European Economic Area.
-  Products marked with this symbol are operated with direct current.
-  Products marked with this symbol are operated with alternating current.
-  Products with this symbol have additional or reinforced insulation and comply with protection class II.
-  For indoor use only. Devices with this symbol may only be operated indoors (dry environment).
-  Products marked with this symbol have a positive polarity. They may only be connected to products that also have a positive polarity.

### What is in the Box

Rollei Lumen Ring Bi Color, power supply unit, smartphone holder, mini ball head, bag

### Overview

- 1** Accessory connection
- 2** Front adjustment knob
- 3** Locking screw (angle of inclination)
- 4** Holder for light stand (light stand optional)
- 4a** Securing screw
- 5** Battery compartment
- 6** Mains connection
- 7** LED display for color temperature
- 8** LED display for brightness
- 9** Adjusting knob
- 10** On/off switch



## Power supply

- **Use with mains adapter:** Please plug the supplied mains adapter into the mains connection. Slide the on/off switch to the "⏻" symbol to switch on the LED light.
- **Use with rechargeable batteries:** Place the batteries in the battery compartment and set the on/off switch to the "🔋" symbol to turn on the LED light.

### Note:

- Batteries and charger are optionally available from Rollei.  
2 pieces Li-Ion (spare) Sony NP-F750/F970

## Rollei Lumen App

Download the "Rollei Lumen" app directly from the App or Google Play Store (IOS 9.0 or higher, Android 5.0 or higher).



## Technical Data

<b>Number of LED</b>	504 (252 white light/252 warm light)
<b>Power</b>	65 W
<b>Illuminance</b>	5500K: 2900 lx / 0.5 m 3200K: 2652 lx / 0.5 m
<b>Color Rendering Index</b>	(CRI) 95+
<b>Color Temperature</b>	3200 – 5500 K
<b>Radio frequencies</b>	2.400 GHz – 2.480 GHz
<b>Bluetooth®*</b>	Version 4.0
<b>Max. Transmission power</b>	8 dBm
<b>Battery Connection</b>	2x Lithium Ion batteries Sony NP-F750/F970 (Li-Ion battery optional)
<b>Connections</b>	DC Input 15 V / 6 A
<b>Power Supply Unit</b>	Input: 100 – 240 V ~ 2.5 A / 50 / 60 Hz Output: 15.5 Volt 6.0 A ⚡⚡ Power: 93 W   Protective class: II
<b>Diameters</b>	Outside / Inside approx. 45 cm / 30 cm
<b>Dimensions</b>	45 x 50 x 9 cm
<b>Weight</b>	Approx. 1380 g
<b>Box Content</b>	Rollei Lumen Ring Bi Color, power supply unit, smartphone holder, mini ball head, bag, user manual

\*The Bluetooth® word mark and logos are registered trademarks of the Bluetooth SIG, Inc. and any use of such marks by Rollei is under license. Other trademarks and trade names are the property of their respective owners.

## Connecting to your smartphone

1. Activate Bluetooth®\* on your smartphone.
2. Turn on the Rollei Lumen Ring Bi Color.
3. Open the "Rollei Lumen" app, the connection to your smartphone will be established automatically.

### Note:

- The connection is established using "Bluetooth®\* Low Energy" (BLE). For this, a location release of the app is necessary. The connection to the LED light is established directly in the app.

## Adjusting color temperature and brightness

- After turning the power on, turn the "adjustment knob" left or right to increase or decrease the brightness.
- The brightness can be adjusted between 0% and 99% (steps: 1%, 2%, 3%, 4%, 5%, 6%, ...).
- After turning on the power, press the "adjustment knob" by to change the color temperature. Rotate the control knob left or right to increase the Kelvin value or to decrease the
- The color temperature can vary between 3200K and 5500K in can be set in steps of ten.

## Safety Instruction

### Electric current hazard!

Faulty electrical installations or excessive line voltage can cause electric shock.

- Only connect the product if the mains voltage of the socket corresponds to the information on the type plate.
- Connect the product to an easily accessible socket so that you can quickly disconnect it from the mains in the event of problems.
- Only use the power cord supplied.
- Do not use the product if it is visibly damaged or if the cable is defective.
- If the product or the accessories are damaged, they must be replaced or repaired by the manufacturer, its customer service or a similarly qualified person in order to avoid hazards.
- The housing may not be opened and repairs may only be carried out by a specialist. To do this, contact a specialist workshop. In the event of repairs by the user, improper connection or incorrect operation, any liability and warranty claims are excluded.
- Do not use the product with an external timer.
- If you are not going to use the device for a long period of time, always disconnect it from the power source.
- Protect the product from moisture. Do not touch it with wet / damp hands and do not immerse it in water.
- This product is not waterproof! Do not use this product in the rain or in wet areas. Never touch the product during a thunderstorm.
- Before disconnecting the power or battery connection, switch off the device at the main switch.
- Provide adequate ventilation during operation. Never cover the device.
- Only use the device with suitable, high-quality Li-Ion batteries of the type Sony NP-F750/770/970.

## Safety Instruction

- Do not use or store the device at high temperatures or in closed rooms with direct sunlight. The product should no longer be used at ambient temperatures of more than 40° C.
- Immediately remove the battery and, if necessary, the charging cable from the housing if there are unusual noises, smells or smoke.

### Danger!

- Never use the power cord as a handle.
- Keep product and accessories away from open flames, hot surfaces and easily inflammable materials.
- Lay the power cord so that it does not pose a tripping hazard.
- Do not kink the power cord or lay it over sharp edges.

### Danger!

**Danger for children and people with limited physical, sensory or mental abilities (e.g. partially handicapped people, older people with limited physical and mental abilities) or lack of experience and know-how (e.g. older children).**

- This product can be used by persons with limited physical, sensory or mental capabilities or lack of experience and know-how, provided that they are supervised or have received instructions for the safe use of the product and understand the possible dangers arising from its use. Children are not allowed to play with the product. The product must not be cleaned or maintained by children. Keep children under the age of eight away from the product and its accessories.
- Do not insert any objects into the product.
- Do not leave the product unattended during operation and charging.
- The device is not a toy. Keep the device, accessories and packaging materials away from children and animals to prevent accidents and suffocation.
- Do not film drivers of cars, buses, bicycles, motorcyclists or train drivers while driving with this product. The driver can be blinded and cause an accident. This also applies to persons or groups not listed if an accident could be caused by possible glare.
- Do not shine directly into the eyes of people or animals, as this can damage the retina, impair vision and even lead to blindness.

**Note:** For lighting for photographic purposes only. Not suitable for permanent room lighting.

## Disposal



**Dispose of packaging:** For disposal, separate packaging into different types. Cardboard and board must be disposed of as paper and foil must be recycled.



**Disposal of Waste Electrical and Electronic Equipment and/or Battery by users in private households in the European Union.**

This symbol on the product or on the packaging indicates that this cannot be disposed of as a household waste. You must dispose of your waste equipment and/or battery by handling it over to the applicable take-back scheme for the recycling of electrical and electronic equipment and/or battery. For more information about recycling of this equipment and/or battery, please contact your city office, the shop where you purchased the equipment or your household waste disposal service. The recycling of materials will help to conserve natural resources and ensure that it is recycled in a manner that protects human health and environment.

## Conformity

Hereby Rollei GmbH & Co. KG hereby declares that the radio system type "Rollei Lumen Ring Bi Color" complies with Directive 2014/53/EU.

The full text of the EU Declaration of Conformity is available at the following Internet address:  
[www.rollei.com/egk/LumenBiColor](http://www.rollei.com/egk/LumenBiColor)



Rollei GmbH & Co. KG  
In de Tarpen 42  
22848 Norderstedt  
Germany

# Rollei

Rollei GmbH & Co. KG  
In de Tarpen 42  
22848 Norderstedt

**Service Hotline:**  
+49 40 270750277

 /rollei.foto.de

 @rollei\_de

[www.rollei.com](http://www.rollei.com)